

TEST D'INTEROPERABILITA' PEC

RELEASE

1.0

DATA

31/10/2007

Profilo Test

Gestore sottoposto a verifica:

ACME

	CNIPA	ACME
Utente 1	user1@test.cert.cnipa.it	user1@acme.it
Utente 2	user2@test.cert.cnipa.it	user2@acme.it
Utente 3	user3@test.cert.cnipa.it	user3@acme.it
Utente Non Esistente	non-esistente@test.cert.cnipa.it	non-esistente@acme.it
Utente con Casella Piena	casella-piena@test.cert.cnipa.it	casella-piena@acme.it
Utente 1 Privato PA	===	upr1@paesempio.it
Utente 2 Privato PA	===	upr2@paesempio.it
Utente PA distinta	===	upa-distinta@padistinta.it
Utente Posta Ordinaria	istipec@pord.it	pordinaria@pord.it

LEGENDA

ESITO TEST

Errore grave nel test

x

Errore non grave nel test

w

Test con successo

v

VERSO		ACME		DETTAGLI MAIL							DETTAGLI INDIRIZZI											
COD.	DESCRIZIONE	TEST	Oggetto	Testo	Attach	Mail Firmata	Mail Crittografata	Attach Firmato	Risultato atteso dal gestore MITTENTE	Risultato atteso dal gestore DESTINATARIO	From	To	CC	CCN	REPLY-TO	Esito CNIPA	Esito ACME	Data del test	Note			
V-A	Invio Normale	V-A-1	Test con ora attuale	Test		no	no		ricevuta di accettazione; ricevuta di presa carico; ricevuta di avvenuta consegna completa (con messaggio originale)	busta di trasporto	user1@test.cert.cnipa.it	user1@acme.it										
		V-A-2	Test con ora attuale	Test	XLS (25KB)	no	no				user1@test.cert.cnipa.it	user1@acme.it										
		V-A-3	Test con ora attuale	Test	DOC (5MB)	no	no				user1@test.cert.cnipa.it	user1@acme.it										
		V-A-4	Test con ora attuale	Test	EXE	no	no				user1@test.cert.cnipa.it	user1@acme.it										
		V-A-5	Test con ora attuale	Test		si	no				user1@test.cert.cnipa.it	user1@acme.it										
		V-A-6	Test con ora attuale	Test	XLS (25KB)	si	no				user1@test.cert.cnipa.it	user1@acme.it										
		V-A-7	Test con ora attuale	Test		no	no	TIFF			user1@test.cert.cnipa.it	user1@acme.it										
		V-A-8	Test con ora attuale	Test		no	no	DOC			user1@test.cert.cnipa.it	user1@acme.it										
V-B	Invio a Utente inesistente	V-B-1	Test con ora attuale	Test		no	no	DOC	user1@test.cert.cnipa.it	user1@acme.it	user1@test.cert.cnipa.it	user1@acme.it				non-esistente@acme.it	non-esistente@acme.it					
		V-B-2	Test con ora attuale	Test	XLS (25KB)	no	no		user1@test.cert.cnipa.it	user1@acme.it	user1@test.cert.cnipa.it	user1@acme.it				non-esistente@acme.it	non-esistente@acme.it					
V-C	Oggetto mancante	V-C-1	(oggetto mancante)	Test		no	no		user1@test.cert.cnipa.it	user1@acme.it	user1@test.cert.cnipa.it	user1@acme.it										
		V-C-2	(oggetto mancante)	Test	XLS (25KB)	no	no		user1@test.cert.cnipa.it	user1@acme.it	user1@test.cert.cnipa.it	user1@acme.it										
V-D	Testo con un solo CR	V-D-1	Test con ora attuale	Solo Invio		no	no		user1@test.cert.cnipa.it	user1@acme.it	user1@test.cert.cnipa.it	user1@acme.it										
		V-D-2	Test con ora attuale	Solo Invio	XLS (25KB)	si	no		user1@test.cert.cnipa.it	user1@acme.it	user1@test.cert.cnipa.it	user1@acme.it										
		V-D-3	Test con ora attuale	Solo Invio	XLS (25KB)	no	no	TIFF	user1@test.cert.cnipa.it	user1@acme.it	user1@test.cert.cnipa.it	user1@acme.it										
V-E	Testo mancante	V-E-1	Test con ora attuale	(testo mancante)		no	no		user1@test.cert.cnipa.it	user1@acme.it	user1@test.cert.cnipa.it	user1@acme.it										
		V-E-2	Test con ora attuale	(testo mancante)	XLS (25KB)	si	no		user1@test.cert.cnipa.it	user1@acme.it	user1@test.cert.cnipa.it	user1@acme.it										
V-F	Invio a più utenti	V-F-1	Test con ora attuale	Test		no	no		ricevuta di accettazione; ricevuta/e di presa carico; ricevuta di avvenuta consegna completa (con messaggio originale); ricevuta di avvenuta consegna completa (senza messaggio originale)	ricevuta di accettazione; ricevuta/e di presa carico; ricevuta di avvenuta consegna completa (con messaggio originale); ricevuta di avvenuta consegna completa (senza messaggio originale)	user1@test.cert.cnipa.it	user1@acme.it	user2@test.cert.cnipa.it									
		V-F-2	Test con ora attuale	Test	XLS (25KB)	si	no		user1@test.cert.cnipa.it	user1@acme.it	user1@test.cert.cnipa.it	user1@acme.it	user2@test.cert.cnipa.it									
		V-F-3	Test con ora attuale	Test		no	no		user1@test.cert.cnipa.it	user1@acme.it	user1@test.cert.cnipa.it	user1@acme.it	user2@test.cert.cnipa.it									
		V-F-4	Test con ora attuale	Test	XLS (25KB)	no	no		user1@test.cert.cnipa.it	user1@acme.it	user1@test.cert.cnipa.it	user1@acme.it	user2@test.cert.cnipa.it									
V-G	Invio a più utenti con utente inesistente in "To"	V-G-1	Test con ora attuale	Test		no	no		ricevuta di accettazione; ricevuta/e di presa carico; ricevuta di avvenuta consegna completa (senza messaggio originale); avviso di mancata consegna	ricevuta di accettazione; ricevuta/e di presa carico; ricevuta di avvenuta consegna completa (senza messaggio originale); avviso di mancata consegna	user1@test.cert.cnipa.it	user1@acme.it	non-esistente@acme.it			user1@acme.it						
		V-G-2	Test con ora attuale	Test	XLS (25KB)	no	no		user1@test.cert.cnipa.it	user1@acme.it	user1@test.cert.cnipa.it	user1@acme.it	non-esistente@acme.it			user1@acme.it						
V-G1	Invio a più utenti con utente inesistente in "Cc"	V-G1-1	Test con ora attuale	Test		no	no		ricevuta di accettazione; ricevuta/e di presa carico; ricevuta di avvenuta consegna completa (con messaggio originale); avviso di mancata consegna	ricevuta di accettazione; ricevuta/e di presa carico; ricevuta di avvenuta consegna completa (con messaggio originale); avviso di mancata consegna	user1@test.cert.cnipa.it	user1@acme.it	non-esistente@acme.it			non-esistente@acme.it						
V-G1-2	Test con ora attuale	Test	DOC (5MB)	no	no																	
V-I	Invio da utente di posta ordinaria	V-I-1	Test con ora attuale	Test		no	no		=====	busta di anomalia	istipoc@icord.it	user1@acme.it										
V-J	Invio a più utenti con utenti di posta ordinaria	V-J-1	Test con ora attuale	Test		no	no		ricevuta di accettazione; ricevuta/e di presa carico; ricevuta di avvenuta consegna completa (con messaggio originale); ricevuta di avvenuta consegna completa (senza messaggio originale)	ricevuta di accettazione; ricevuta/e di presa carico; ricevuta di avvenuta consegna completa (con messaggio originale); ricevuta di avvenuta consegna completa (senza messaggio originale)	user1@test.cert.cnipa.it	user1@acme.it;istipoc@pord.it;user2@acme.it;pordnaria@pord.it										
		V-J-2	Test con ora attuale	Test	DOC (5MB)	no	no		user1@test.cert.cnipa.it	user1@acme.it;istipoc@pord.it;user2@acme.it;pordnaria@pord.it												
		V-J-3	Test con ora attuale	Test		si	no		user1@test.cert.cnipa.it	user1@acme.it;istipoc@pord.it;user2@acme.it;pordnaria@pord.it												
		V-J-4	Test con ora attuale	Test	XLS (25KB)	si	no		user1@test.cert.cnipa.it	user1@acme.it;istipoc@pord.it;user2@acme.it;pordnaria@pord.it												
		V-J-5	Test con ora attuale	Test		no	no	TIFF	user1@test.cert.cnipa.it	user1@acme.it;istipoc@pord.it;user2@acme.it;pordnaria@pord.it												
		V-J-6	Test con ora attuale	Test		no	no	DOC	user1@test.cert.cnipa.it	user1@acme.it;istipoc@pord.it;user2@acme.it;pordnaria@pord.it												
V-K	Mail Crittografata	V-K-1	Test con ora attuale	Test		no	si		ricevuta di accettazione; ricevuta di presa carico; ricevuta di avvenuta consegna completa (con messaggio originale)	ricevuta di accettazione; ricevuta di presa carico; ricevuta di avvenuta consegna completa (con messaggio originale)	user1@test.cert.cnipa.it	user1@acme.it										
		V-K-2	Test con ora attuale	Test		si	si		user1@test.cert.cnipa.it	user1@acme.it												
		V-K-3	Test con ora attuale	Test	XLS (25KB)	si	si		user1@test.cert.cnipa.it	user1@acme.it												
		V-K-4	Test con ora attuale	Test		no	si	TIFF	user1@test.cert.cnipa.it	user1@acme.it												
		V-K-5	Test con ora attuale	Test	XLS (25KB)	no	si	DOC	user1@test.cert.cnipa.it	user1@acme.it												
V-L	Testo con caratteri speciali	V-L-1	Test con ora attuale	!+&@-<%"\$ %> !%&()*=?~`"'		no	no		ricevuta di accettazione; ricevuta di presa carico; ricevuta di avvenuta consegna completa (con messaggio originale)	ricevuta di accettazione; ricevuta di presa carico; ricevuta di avvenuta consegna completa (con messaggio originale)	user1@test.cert.cnipa.it	user1@acme.it										
		V-L-2	Test con ora attuale	!+&@-<%"\$ %> !%&()*=?~`"'		si	no		user1@test.cert.cnipa.it	user1@acme.it												
		V-L-3	Test con ora attuale	!+&@-<%"\$ %> !%&()*=?~`"'	XLS (25KB)	si	no		user1@test.cert.cnipa.it	user1@acme.it												
		V-L-4	Test con ora attuale	!+&@-<%"\$ %> !%&()*=?~`"'	XLS (25KB)	no	no	TIFF	user1@test.cert.cnipa.it	user1@acme.it												
V-L-5	Test con ora attuale	!+&@-<%"\$ %> !%&()*=?~`"'	XLS (25KB)	no	no	DOC	user1@test.cert.cnipa.it	user1@acme.it														
V-M	Oggetto con caratteri speciali	V-M-1	Test con ora attuale - !+&@-<%"\$ %> !%&()*=?~`"'	Test		no	no		ricevuta di accettazione; ricevuta di presa carico; ricevuta di avvenuta consegna completa (con messaggio originale)	ricevuta di accettazione; ricevuta di presa carico; ricevuta di avvenuta consegna completa (con messaggio originale)	user1@test.cert.cnipa.it	user1@acme.it										
V-N	Invio ad un utente con casella piena	V-N-1	Test con ora attuale	Test		no	no		ricevuta di accettazione; ricevuta di presa carico; avviso di mancata consegna	=====	user1@test.cert.cnipa.it	casella-piena@acme.it										
		V-N-2	Test con ora attuale	Test	XLS (25KB)	no	no		user1@test.cert.cnipa.it	user1@acme.it	user1@test.cert.cnipa.it	casella-piena@acme.it										
V-O	busta di trasporto con firma del server corrotta	V-O-1	Test con ora attuale	Test		no	no		ricevuta di accettazione; preavviso-errore consegna entro le 12 ore; preavviso-errore-consegna entro le 24	busta di anomalia	user1@test.cert.cnipa.it	user1@acme.it										
V-Q	Messaggio con Virus rilevabile dall'antivirus del gestore destinatario	V-Q-1	Test con ora attuale	Test	eicar_com.zip	no	no		ricevuta di accettazione; ricevuta/e di presa in carico; avvisi di rilevazione virus informatico; avvisi di mancata consegna per virus informatico	=====	user1@test.cert.cnipa.it	user1@acme.it;istipoc@pord.it;user2@acme.it;pordnaria@pord.it										
V-Q1	Messaggio con Virus rilevabile dall'antivirus del gestore destinatario con separazione del messaggio in più copie prima dell'invio SMTP	V-Q1-1	Test con ora attuale	Test	eicar_com.zip	no	no		ricevuta di accettazione; ricevuta di presa in carico (una per ogni busta di trasporto); avvisi di rilevazione virus informatico; avvisi di mancata consegna per virus informatico	=====	user1@test.cert.cnipa.it	user1@acme.it;istipoc@pord.it;user2@acme.it;pordnaria@pord.it										
V-Z	Messaggio con ricevuta di avvenuta consegna Breve	V-Z-1	Test con ora attuale	Test	XLS (25KB)	no	no		ricevuta di accettazione; ricevuta di presa carico; ricevuta di avvenuta consegna breve (con messaggio originale ed allegati .HASH)	ricevuta di accettazione; ricevuta di presa carico; ricevuta di avvenuta consegna breve (con messaggio originale ed allegati .HASH)	user1@test.cert.cnipa.it	user1@acme.it										
		V-Z-2	Test con ora attuale	Test	XLS (25KB)	no	no	TIFF	user1@test.cert.cnipa.it	user1@acme.it	user1@test.cert.cnipa.it	user1@acme.it										
V-V	Messaggio inviato ad un Gestore autosospeso	V-V-1	Test con ora attuale	Test		no	no		ricevuta di accettazione; preavviso-errore consegna entro le 12 ore; preavviso-errore-consegna entro le 24	=====	user1@test.cert.cnipa.it	user1@acme.it										
V-Z1	Messaggio Firmato con ricevuta di avvenuta consegna Breve	V-Z1-1	Test con ora attuale	Test	XLS (25KB)	si	no		ricevuta di accettazione; ricevuta di presa carico; ricevuta di avvenuta consegna breve (con messaggio originale tamperato ed allegati .HASH)	ricevuta di accettazione; ricevuta di presa carico; ricevuta di avvenuta consegna breve (con messaggio originale tamperato ed allegati .HASH)	user1@test.cert.cnipa.it	user1@acme.it										
V-Z2	Messaggio Firmato e Crittografato con	V-Z2-1	Test con ora attuale	Test	XLS (25KB)	si	si		ricevuta di accettazione; ricevuta di presa carico; ricevuta di avvenuta consegna	ricevuta di accettazione; ricevuta di presa carico; ricevuta di avvenuta consegna	user1@test.cert.cnipa.it	user1@acme.it										

D-Z	Messaggio con ricevuta di avvenuta consegna Breve	D-Z.2	Test con ora attuale	Test	.XLS (25KB)	no	no	.TFF	presa carico; ricevuta di avvenuta consegna breve (con messaggio originale ed allegati .HASH)	busta di trasporto	user1@acme.it	user1@test.cert.cnpa.it							
D-Z1	Messaggio Firmato con ricevuta di avvenuta consegna Breve	D-Z1.1	Test con ora attuale	Test	.XLS (25KB)	si	no		ricevuta di accettazione; ricevuta di presa carico; ricevuta di avvenuta consegna breve (con messaggio originale temperato ed allegati .HASH)	busta di trasporto	user1@acme.it	user1@test.cert.cnpa.it							
D-Z2	Messaggio Firmato e Crittografato con ricevuta di avvenuta consegna Breve	D-Z2.1	Test con ora attuale	Test	.XLS (25KB)	si	si		ricevuta di accettazione; ricevuta di presa carico; ricevuta di avvenuta consegna breve (con messaggio originale temperato)	busta di trasporto	user1@acme.it	user1@test.cert.cnpa.it							
D-AA	Messaggio con ricevuta di avvenuta consegna Sintetica	D-AA.1	Test con ora attuale	Test	.XLS (25KB)	no	no		ricevuta di accettazione; ricevuta di presa carico; ricevuta di avvenuta consegna sintetica	busta di trasporto	user1@acme.it	user1@test.cert.cnpa.it							
D-AB	Messaggio con ricezione della P.Carico entro le 12 ore e mancata ricezione RDAC entro le 24 ore	D-AB.1	Test con ora attuale	Test		no	no		ricevuta di accettazione; ricevuta di presa in carico; preavviso-errore-consegna entro le 24	=====	user1@acme.it	user1@test.cert.cnpa.it							
D-AB1	Messaggio con mancata ricezione della P.Carico entro le 12 ore e mancata ricezione RDAC entro le 24 ore	D-AB1.1	Test con ora attuale	Test		no	no		ricevuta di accettazione; preavviso-errore-consegna entro le 12 ore; preavviso-errore-consegna entro le 24	=====	user1@acme.it	user1@test.cert.cnpa.it							
D-AC	Messaggio con utente inserito in Reply-To	D-AC.1	Test con ora attuale	Test		no	no		ricevuta di accettazione; ricevuta di presa carico; ricevuta di avvenuta consegna completa (con messaggio originale)	busta di trasporto	user1@acme.it	user1@test.cert.cnpa.it	user2@acme.it						
D-AD	Forward di un messaggio PEC	D-AD.1	Test con ora attuale	Test		no	no		ricevuta di accettazione; ricevuta di presa carico; ricevuta di avvenuta consegna completa (con messaggio originale)	busta di trasporto	user1@acme.it	user1@test.cert.cnpa.it							
SOLO PER PA																			
D-PA1	Messaggio inviato da utente Privato PA e destinato ad utente di posta ordinaria	D-PA1.1	Test con ora attuale	Test		no	no		Avviso di non accettazione x presenza tra i destinatari di utente esterno	=====	upr1@paesempio.it	istpec@pord.it							
D-PA2	Messaggio inviato da utente Privato PA e destinato ad utente certificato esterno	D-PA2.1	Test con ora attuale	Test		no	no		Avviso di non accettazione x presenza tra i destinatari di utente certificato esterno	=====	upr1@paesempio.it	user1@test.cert.cnpa.it							

T-AD	Forward di un messaggio PEC	T-AD.1	Test con ora attuale	Test		no	no		ricevuta di accettazione; ricevuta di presa carico; ricevuta di avvenuta consegna completa (con messaggio originale)	busta di trasporto	user1@acme.it	user2@acme.it						
SOLO PER PA																		
T-PA3	Messaggio inviato da utente Privato PA e destinato ad utente Privato PA	T-PA3.1	Test con ora attuale	Test		no	no		Avviso di non accettazione per presenza tra i destinatari di utente dominio chiuso	=====	upr1@paeseempio.it	upr2@paeseempio.it						
		T-PA3.2	Test con ora attuale	Test		no	no				upr1@paeseempio.it	upr1@paeseempio.it						
T-PA4	Messaggio inviato da utente Privato PA e destinato ad utente PA distinta	PA4.1	Test con ora attuale	Test		no	no		Avviso di non accettazione per presenza tra i destinatari di utente appartenente ad un sottogruppo del dominio chiuso	=====	upr1@paeseempio.it	upa-distinta@padistinta.it						
T-PA5	Messaggio inviato da utente Privato PA e destinato ad utente PA gestore	PA5.1	Test con ora attuale	Test		no	no		ricevuta di accettazione; ricevuta di presa carico; ricevuta di avvenuta consegna completa (con messaggio originale)	busta di trasporto	upr1@paeseempio.it	user1@acme.it						
T-PA6	Messaggio inviato da utente PA Gestore/utente PA distinta e destinato ad utente Privato PA	T-PA6.1	Test con ora attuale	Test		no	no		ricevuta di accettazione; ricevuta di presa carico; ricevuta di avvenuta consegna completa (con messaggio originale)	busta di trasporto	user1@acme.it	upr1@paeseempio.it						
		T-PA6.2	Test con ora attuale	Test		no	no				upa-distinta@padistinta.it	upr1@paeseempio.it						
T-PA7	Messaggio inviato da utente Privato PA e destinato a più utenti	T-PA7.1	Test con ora attuale	Test		no	no		Avviso di non accettazione per presenza tra i destinatari di utente dominio esterno	=====	upr1@paeseempio.it	upr2@paeseempio.it	user1@acme.it					
		T-PA7.2	Test con ora attuale	Test		no	no				upr1@paeseempio.it	upr2@paeseempio.it	ordinaria@pord.it					

WEBMAIL		ACME		DETTAGLI MAIL						DETTAGLI INDIRIZZI									
COD.	DESCRIZIONE	TEST	Oggetto	Testo	Attach	Mail Firmata	Mail Crittografata	Attach Firmato	Risultato atteso dal gestore MITTENTE	Risultato atteso dal gestore DESTINATARIO	From	To	CC	CCN	REPLY-TO	Esito ACME	Esito CNIPA	Data del test	Note
W-A	Invio Normale	W-A.1	Test con ora attuale	Test		no	no		ricevuta di accettazione; ricevuta di presa carico; ricevuta di avvenuta consegna completa (con messaggio originale)	busta di trasporto	user1@acme.it	user1@test.cert.cnipa.it							
		W-A.2	Test con ora attuale	Test	XLS (25KB)	no	no				user1@acme.it	user1@test.cert.cnipa.it							
		W-A.3	Test con ora attuale	Test	DOC (5MB)	no	no				user1@acme.it	user1@test.cert.cnipa.it							
		W-A.4	Test con ora attuale	Test	EXE	no	no				user1@acme.it	user1@test.cert.cnipa.it							
		W-A.5	Test con ora attuale	Test		si	no				user1@acme.it	user1@test.cert.cnipa.it							
		W-A.6	Test con ora attuale	Test	XLS (25KB)	si	no				user1@acme.it	user1@test.cert.cnipa.it							
		W-A.7	Test con ora attuale	Test		no	no	.TIFF			user1@acme.it	user1@test.cert.cnipa.it							
		W-A.8	Test con ora attuale	Test		no	no	DOC			user1@acme.it	user1@test.cert.cnipa.it							
		W-A.9	Test con ora attuale	Test		si	no	DOC			user1@acme.it	user1@test.cert.cnipa.it							
W-C	Oggetto mancante	W-C.1	(oggetto mancante)	Test		no	no		ricevuta di accettazione; ricevuta di presa carico; ricevuta di avvenuta consegna completa (con messaggio originale)	busta di trasporto	user1@acme.it	user1@test.cert.cnipa.it							
		W-C.2	(oggetto mancante)	Test	XLS (25KB)	no	no				user1@acme.it	user1@test.cert.cnipa.it							
W-D	Testo con un solo CR	W-D.1	Test con ora attuale	Solo Invio		no	no		ricevuta di accettazione; ricevuta di presa carico; ricevuta di avvenuta consegna completa (con messaggio originale)	busta di trasporto	user1@acme.it	user1@test.cert.cnipa.it							
		W-D.2	Test con ora attuale	Solo Invio	XLS (25KB)	si	no				user1@acme.it	user1@test.cert.cnipa.it							
		W-D.3	Test con ora attuale	Solo Invio	XLS (25KB)	no	no	.TIFF			user1@acme.it	user1@test.cert.cnipa.it							
W-E	Testo mancante	W-E.1	Test con ora attuale	(testo mancante)		no	no		ricevuta di accettazione; ricevuta di presa carico; ricevuta di avvenuta consegna completa (con messaggio originale)	busta di trasporto	user1@acme.it	user1@test.cert.cnipa.it							
		W-E.2	Test con ora attuale	(testo mancante)	XLS (25KB)	si	no				user1@acme.it	user1@test.cert.cnipa.it							
W-F	Invio a più utenti	W-F.1	Test con ora attuale	Test		no	no		ricevuta di accettazione; ricevuta di presa carico; ricevuta di avvenuta consegna completa (con messaggio originale); ricevuta di avvenuta consegna completa (senza messaggio originale)	2 buste di trasporto	user1@acme.it	user1@test.cert.cnipa.it	user2@acme.it						
		W-F.2	Test con ora attuale	Test	XLS (25KB)	si	no				user1@acme.it	user1@test.cert.cnipa.it	user2@acme.it						
		W-F.3	Test con ora attuale	Test		no	no				user1@acme.it	user2@acme.it	user1@test.cert.cnipa.it						
		W-F.4	Test con ora attuale	Test	XLS (25KB)	no	no				user1@acme.it	user2@acme.it	user1@test.cert.cnipa.it						
W-H	Invio a un utente con ulteriore utente inserito in "CCN"	W-H.1	Test con ora attuale	Test		no	no		Avviso di non accettazione x presenza di CCN	=====	user1@acme.it	user1@test.cert.cnipa.it	non-esistente@test.cert.cnipa.it	user2@acme.it					
W-J	Invio a più utenti con utenti di posta ordinaria	W-J.1	Test con ora attuale	Test		no	no		ricevuta di accettazione; ricevuta di presa carico; ricevuta di avvenuta consegna completa (con messaggio originale); ricevuta di avvenuta consegna completa (senza messaggio originale)	2 buste di trasporto	user1@acme.it	user1@test.cert.cnipa.it	user2@acme.it	user2@test.cert.cnipa.it					
		W-J.2	Test con ora attuale	Test	DOC (5MB)	no	no				user1@acme.it	user1@test.cert.cnipa.it	user2@acme.it	user2@test.cert.cnipa.it					
		W-J.3	Test con ora attuale	Test		si	no				user1@acme.it	user1@test.cert.cnipa.it	user2@acme.it	user2@test.cert.cnipa.it					
		W-J.4	Test con ora attuale	Test	XLS (25KB)	si	no				user1@acme.it	user1@test.cert.cnipa.it	user2@acme.it	user2@test.cert.cnipa.it					
		W-J.5	Test con ora attuale	Test		no	no	.TIFF			user1@acme.it	user1@test.cert.cnipa.it	user2@acme.it	user2@test.cert.cnipa.it					
		W-J.6	Test con ora attuale	Test		no	no	DOC			user1@acme.it	user1@test.cert.cnipa.it	user2@acme.it	user2@test.cert.cnipa.it					
W-K	Mail Crittografata	W-K.1	Test con ora attuale	Test		no	si		ricevuta di accettazione; ricevuta di presa carico; ricevuta di avvenuta consegna completa (con messaggio originale)	busta di trasporto	user1@acme.it	user1@test.cert.cnipa.it							
		W-K.2	Test con ora attuale	Test		si	si				user1@acme.it	user1@test.cert.cnipa.it							
		W-K.3	Test con ora attuale	Test	XLS (25KB)	si	si				user1@acme.it	user1@test.cert.cnipa.it							
		W-K.4	Test con ora attuale	Test	XLS (25KB)	no	si	.TIFF			user1@acme.it	user1@test.cert.cnipa.it							
		W-K.5	Test con ora attuale	Test	XLS (25KB)	no	si	DOC			user1@acme.it	user1@test.cert.cnipa.it							
W-L	Testo con caratteri speciali	W-L.1	Test con ora attuale	Test		no	no		ricevuta di accettazione; ricevuta di presa carico; ricevuta di avvenuta consegna completa (con messaggio originale)	busta di trasporto	user1@acme.it	user1@test.cert.cnipa.it							
		W-L.2	Test con ora attuale	Test		si	no				user1@acme.it	user1@test.cert.cnipa.it							
		W-L.3	Test con ora attuale	Test		si	no				user1@acme.it	user1@test.cert.cnipa.it							
		W-L.4	Test con ora attuale	Test		no	no	.TIFF			user1@acme.it	user1@test.cert.cnipa.it							
		W-L.5	Test con ora attuale	Test		no	no	DOC			user1@acme.it	user1@test.cert.cnipa.it							
W-M	Oggetto con caratteri speciali	W-M.1	Test con ora attuale	Test		no	no		ricevuta di accettazione; ricevuta di presa carico; ricevuta di avvenuta consegna completa (con messaggio originale)	busta di trasporto	user1@acme.it	user1@test.cert.cnipa.it							
W-P	Messaggio con Virus, rilevabile dall'antivirus del gestore mittente	W-P.1	Test con ora attuale	Test	eicar_com.zip	no	no		Avviso di non accettazione x Virus	=====	user1@acme.it	user1@test.cert.cnipa.it							
		W-P.2	Test con ora attuale	Test	eicar_com.zip	no	no				user1@acme.it	user1@test.cert.cnipa.it							
W-R	Messaggio di 30Mb	W-R.1	Test con ora attuale	Test	= 30Mb	no	no		ricevuta di accettazione; ricevuta di presa carico; ricevuta di avvenuta consegna completa (con messaggio originale)	busta di trasporto	user1@acme.it	user1@test.cert.cnipa.it							
W-T	Messaggio con 50 destinatari	W-T.1	Test con ora attuale	Test		no	no		ricevuta di accettazione; ricevuta di presa in carico; ricevuta di avvenuta consegna completa (con messaggio originale)	busta di trasporto	user1@acme.it	50dest X @test.cert.cnipa.it							
W-AC	Messaggio con utente inserito in Reply-To	W-AC.1	Test con ora attuale	Test		no	no		ricevuta di accettazione; ricevuta di presa carico; ricevuta di avvenuta consegna completa (con messaggio originale)	busta di trasporto	user1@acme.it	user1@test.cert.cnipa.it	user2@acme.it						
W-AD	Forward di un messaggio PEC	W-AD.1	Test con ora attuale	Test		no	no		ricevuta di accettazione; ricevuta di presa carico; ricevuta di avvenuta consegna completa (con messaggio originale)	busta di trasporto	user1@acme.it	user1@test.cert.cnipa.it							

Schema Gestore PA

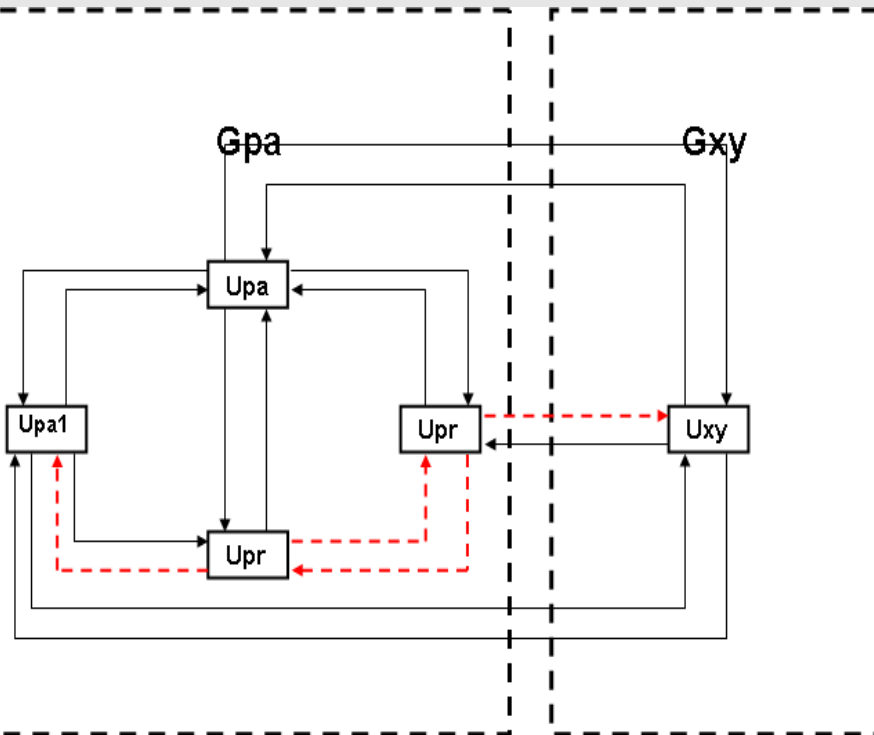

Note per la PA gestore

Lo scenario di applicazione della Pec è rappresentato da:

- Un Gestore di PEC che sia una PA (**Gpa**),
- degli utenti (**Upa**) che appartengono alla stessa PA
- dei privati (**Upr**) che hanno in uso il servizio reso disponibile da **Gpa**.
- utenti (**Upa1**), che usufruiscono del servizio reso disponibile da **Gpa**, ma fanno riferimento a delle PA distinte da quella del Gestore

Un ulteriore generico Gestore di PEC (**Gxy**)

- gli utenti di tale Gestore (**Uxy**).

Le linee rosse tratteggiate evidenziano gli scambi di messaggi non ammessi dal comma 2.

Quindi, in sintesi, valgono le seguenti affermazioni:

1. **Upr** può ricevere da qualsiasi soggetto ma può inviare unicamente ad **Upa**;
2. **Upa**, **Upa1** e **Uxy** possono scambiarsi, tra loro, messaggi senza vincoli.

Nei test :

- Upr** viene indicato come "utente privato PA" o "mittente privato PA" (nel caso in cui invii il messaggio)
- Uxy** viene indicato come "utente certificato esterno";
- Upa1** viene indicato come "utente PA distinta";
- Upa** come "utente PA gestore";